



FORO
DOCENTE
DEL AREA
MECANICA
DE LAS
INGENIERIAS

FoDAMI



*II CAIM 2010
Segundo Congreso Argentino
de Ingeniería Mecánica
San Juan - Noviembre 2010*

Análisis de la Regulación de Caudal en una Turbina Hidráulica de Flujo Transversal mediante Válvula Mariposa

Ariel R. Marchegiani Orlando A. Audisio Maximiliano E. Varela

*Laboratorio de Máquinas Hidráulicas (La.M.Hi.)
Depto. de Mecánica Aplicada -Facultad de Ingeniería
UNIVERSIDAD NACIONAL DEL COMAHUE
Buenos Aires 1400 - (8300)Neuquén- Argentina
Tel/Fax: +54-2994490300 - e-mail: marchegi@uncoma.edu.ar*

RESUMEN

En este trabajo se exponen los resultados de investigación sobre la regulación de caudal en una turbina de flujo transversal.

A partir del desarrollo llevado adelante en este Laboratorio, de un pequeño grupo generador hidráulico, se trabajó sobre unos de los aspectos más importantes de esta Turbina: la regulación de su caudal. El programa de trabajo fue elaborado a fin de poder cuantificar de manera experimental y numérica la influencia sobre la eficiencia de la turbina, de la utilización de una Válvula Tipo Mariposa en la regulación primaria del caudal de entrada.

La máquina utilizada es una turbina de flujo transversal de un diámetro de 200 mm a la cual se le acopló aguas arriba de la misma una Válvula tipo Mariposa con acople tipo Waffer para cañería de 6 pulgadas de diámetro.

Otro objetivo fue estudiar como se pueden utilizar estos resultados en el diseño de los equipos de regulación electrónicos que trabajan bajo el sistema de derivación de cargas.

La rutina de trabajo consistió en hacer la regulación del caudal que ingresa a la turbina mediante el accionamiento de la válvula. A partir de ello se fueron relevando los distintos parámetros resultantes; y procesados los mismos se contrastaron con los resultados que arrojó la turbina sin regulación y con un regulador convencional.

Como resultado del mismo podemos mencionar un comportamiento de esta válvula como reguladora primaria, aceptable y que, dada la gama de potencias en que estamos trabajando, podemos inferir que la misma si es acoplada en un punto del circuito de modo que permita una buena readecuación de las líneas de corriente al ingreso del inyector, prácticamente no tiene influencia en el rendimiento global de la turbina. Por lo tanto podemos decir, que para una "regulación primaria" del caudal, es factible poder utilizar estos elementos de características standards y accesibles en el mercado.

Palabras Claves: Regulación, Turbina Hidráulica, Turbina Banki, Válvula Mariposa.

1. INTRODUCCIÓN

La turbina de flujo transversal es una máquina utilizada principalmente para pequeños aprovechamientos hidroeléctricos. Esta turbina consiste fundamentalmente en un rotor de forma cilíndrica que descansa sobre un eje horizontal. Los álabes del rodete están sobre la periferia de este; una tobera de sección rectangular guía el agua hacia el rodete, ya sea vertical u horizontalmente.

Existen varias geometrías de inyectores y sistemas de regulación como el que se aprecia en la figura 1. En este diseño, el álabe regulador divide el flujo en dos partes, una superior y otra inferior, que se van reduciendo a medida que se cierra el álabe. En definitiva, este álabe regulador actúa como una válvula que regula el caudal, pero este diseño encarece la construcción de la turbina ya que la geometría del álabe es complicada y laboriosa de fabricar.

Generalmente la regulación de la apertura de este álabe se realiza en forma manual mediante un mecanismo de tornillo sin fin y manivela, y por lo tanto la regulación del caudal será discreta y no responderá a una variación instantánea de la potencia, sobre todo si se trata de una turbina de muy baja potencia donde no existe mecanismo de regulación automática.



Figura 1: Turbina de Flujo Transversal

Una alternativa a este álabe regulador podría ser plantear una turbina sin este dispositivo y regular el caudal con una válvula mariposa a la entrada de la turbina, de la misma manera que se hace con el álabe regulador mencionado.

En el presente trabajo se exponen los resultados de una investigación experimental respecto a la regulación primaria que se hace sobre el caudal en una turbina de flujo transversal o Tipo Mitchell-Banki.

El programa de trabajo fue elaborado a fin de poder cuantificar de manera experimental la influencia que tiene, en cuanto a la eficiencia de la turbina, la utilización de una Válvula Tipo Mariposa en la regulación primaria o "Regulación Gruesa" del caudal de entrada.

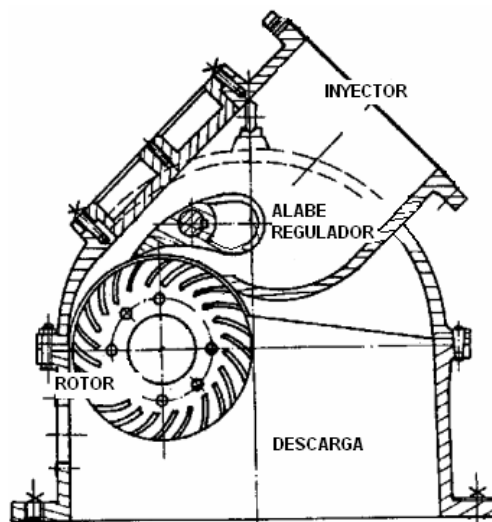
La turbina utilizada es del tipo de flujo transversal o Michell-Banki, de un diámetro de 200 mm (Marchegiani et.al., 2003) a la cual se le acopló aguas arriba de la misma una Válvula tipo Mariposa con acople tipo Waffer para cañería de 6 pulgadas de diámetro (Figura 2).



Figura 2: Esquema de la Válvula Mariposa acoplada a la Turbina

Como objetivo de la investigación se buscó, no solo poder hacer la ponderación mencionada, sino ver como se pueden utilizar estos resultados en el diseño de los equipos de regulación electrónicos que trabajan bajo el sistema de derivación de cargas.

2. PROCEDIMIENTO EXPERIMENTAL

La rutina de trabajo consistió en hacer la regulación del caudal que ingresa a la turbina mediante el movimiento de la válvula. A partir de ello se fueron relevando los distintos parámetros resultantes. Una vez procesados los mismos se contrastaron con los resultados que arroja la turbina para el caso sin regulación aguas arriba.

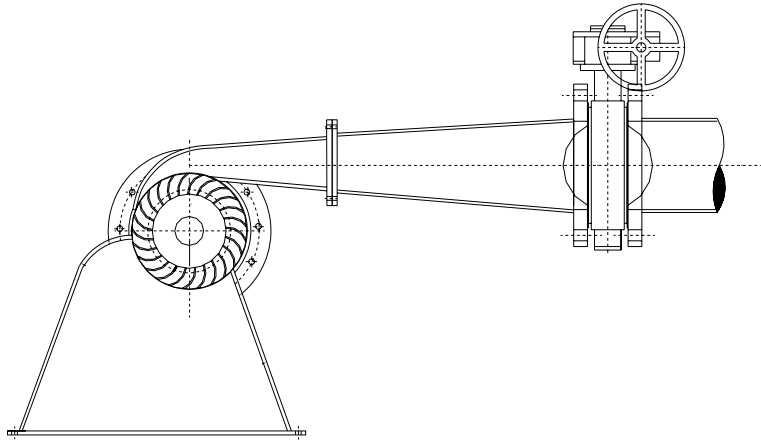
Los ensayos de la turbina fueron llevados a cabo en el Laboratorio de Máquinas Hidráulicas de la Facultad de Ingeniería de la Universidad Nacional del Comahue. En la Figura 3 puede observarse la turbina durante el ensayo.



Figura 3: Ensayo de la Turbina

El ensayo se realizó para una altura neta de 13,5 m y un rango de caudales a fin de determinar la influencia de la regulación mediante la válvula mariposa. Los métodos de medición fueron aplicados conforme a las reglas de la IEC, la BSI, y la DIN.

Se utilizó una válvula mariposa marca UNICOM con reductor de giro de relación 24 a 1, de 6 pulgadas de diámetro, a la que se dotó de una escala para la medición del ángulo de apertura, como se aprecia en la Figura 4.



Figura 4: Escala de regulación de la apertura

Se realizaron ensayos para aperturas de la válvula del 20% al 100% con variación del 10%, y se determinaron el rendimiento óptimo y la potencia en el eje de la turbina con su correspondiente punto de operación para cada apertura de la válvula.

2.1. Análisis de los Resultados Experimentales

Los resultados fueron analizados y combinados en distintos diagramas que dan un conocimiento acabado del funcionamiento de la turbina para cada apertura de la válvula.

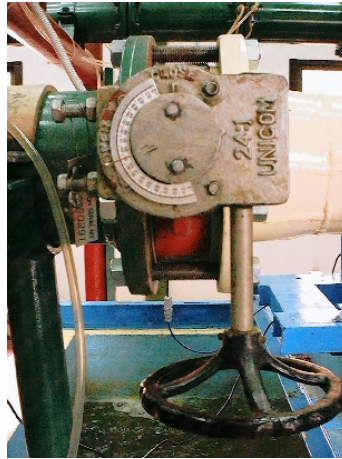
La performance de una turbina hidráulica es medida por su rendimiento. En general el rendimiento es una indicación de que porcentaje de la potencia entregada por el agua a la turbina es transformada en potencia mecánica en el eje.

La potencia entregada por el agua fue medida a través de la presión a la entrada de la turbina y el caudal turbinado.

En primer lugar se relevaron los distintos parámetros y se analizaron mediante regresión estadística a fin de obtener las curvas de potencia en el eje y rendimiento versus el caudal. En las Figuras 5 y 6 se observa lo antes dicho para una apertura del 70%.



Figura 5: rendimiento vs. Caudal para $A_0=70\%$



Figura 6: Potencia vs. Caudal para $A_0=70\%$

Este procedimiento se repitió para todos los porcentajes de apertura, con lo que se obtuvo el comportamiento de la turbina con se aprecia en la Figura 7. Se observa que hasta una apertura de la válvula de 50% el comportamiento es bastante parejo para luego descender bruscamente en las sucesivas aperturas. Lo mismo sucede con la potencia en el eje, como se observa en la Figura 8.

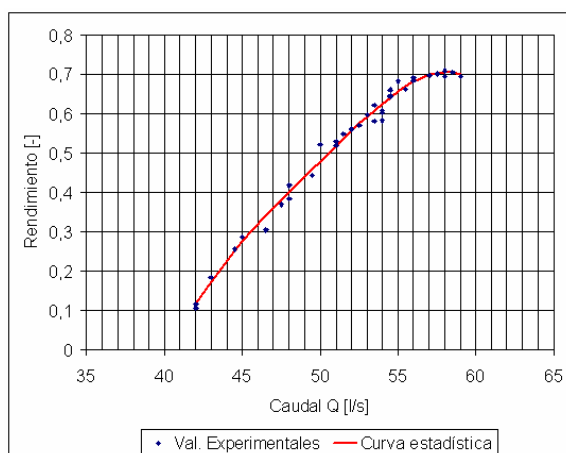

Figura 7: Rend. vs. Caudal para distintas aperturas.

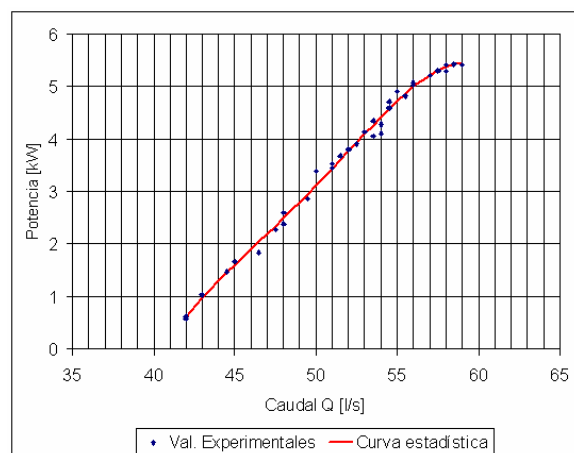

Figura 8: Potencia vs. Caudal para distintas aperturas.

Para las aperturas ensayadas de 20% y 40%, el rendimiento y la potencia caen significativamente. Esto es acompañado por una inestabilidad en el funcionamiento de la turbina y por una reducción en el rango de caudales utilizables.

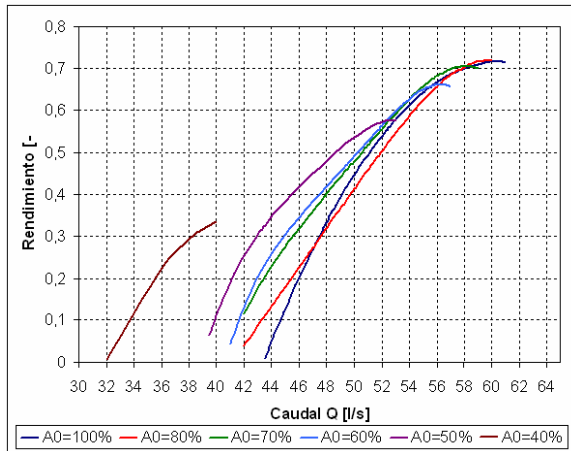
En la Figura 9 puede verse la variación de rendimiento en el punto de óptima eficiencia para cada apertura y en la Figura 10 se observa el mismo comportamiento para la potencia de la turbina.

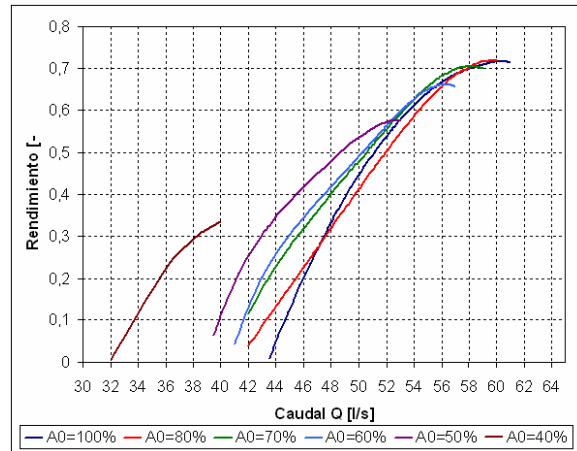

Figura 10: Potencia vs. Apertura de la válvula A_0



Figura 11: Veloc. de rotación vs. Apertura de la válvula A_0 .

Esto es problemático desde el punto de vista de la regulación ya que no se podrá mantener la frecuencia para aperturas menores.

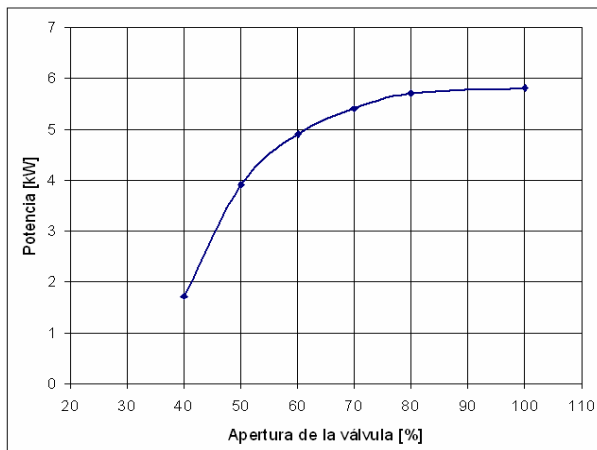
3. MODELACIÓN NUMÉRICA

A fin de observar la influencia de la válvula en la distribución de presiones y velocidades se la modeló numéricamente.

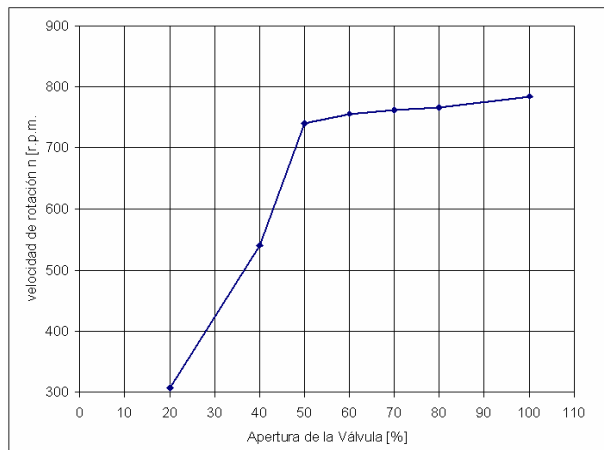
A la entrada se impuso la presión dada por el salto que aprovecha la turbina. A la salida se impuso una presión relativa igual a cero. Las velocidades sobre las paredes sólidas se asumen igual a cero (Marchegiani et.al., 2003).

La simulación numérica se llevó a cabo mediante el software para aplicaciones de CFD, FLUENT 6.2.

Para la modelación de flujo turbulento se utilizó un modelo del tipo eddy viscosity (hipótesis de Boussinesq) donde la viscosidad turbulenta se obtiene a partir de dos cantidades, la energía cinética turbulenta y la disipación turbulenta resueltas mediante dos ecuaciones en derivadas parciales (κ - ϵ). Las condiciones de contorno a aplicar sobre estos campos en las inmediaciones de contornos sólidos responden a la ley de pared.

Se simularon las distintas aperturas que se ensayaron experimentalmente desde 100% a 20% obteniéndose en cada una de ellas el desarrollo del flujo dentro del inyector y la transición.

La distribución de presión y velocidad fue calculada en cada punto de la malla computacional. El campo de presión resultante en el inyector ayuda a predecir el comportamiento del flujo frente a una maniobra de la válvula.

En las Figuras 12, 13 y 14 se observan los campos de presiones, velocidades y líneas de corriente para una apertura del 60%.



Figura 12: campo de presiones – $A_0=60\%$



Figura 13: campo de velocidades – $A_0=60\%$

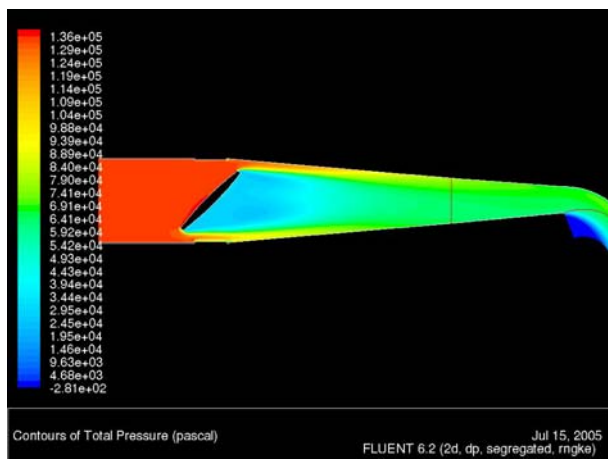

Figura 13: líneas de corriente – $A_0=60\%$

Se observa que el flujo se estabiliza antes de llegar a la entrada del inyector, es decir que la longitud de la transición permite que el desarrollo del flujo se estabilice, como lo demuestran las líneas de corriente.

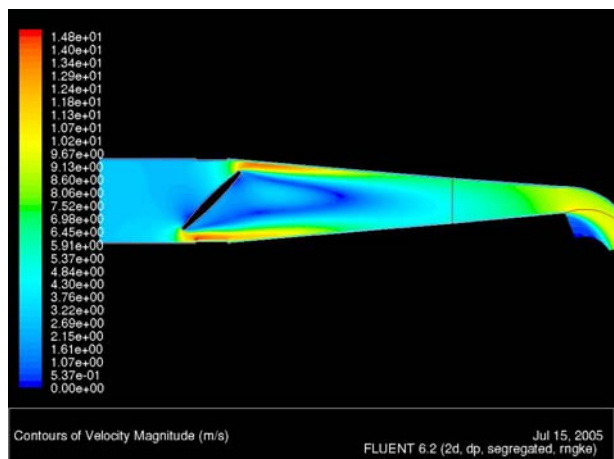
La comparación de los valores experimentales con los resultados de la simulación arroja buenos ajustes para las aperturas hasta el 60%. Para aperturas menores el caudal medido, por ejemplo, es mayor al caudal calculado, como se aprecia en la figura 15. Tanto los resultados experimentales como los caudales calculados por simulación computacional dan cuenta de una brusca disminución a partir del 50 % de apertura de la válvula.

En el caso de las presiones dentro del inyector también se evidencia una marcada disminución a partir de la misma apertura. En la figura 16 puede verse el desarrollo de las presiones a la entrada del inyector.

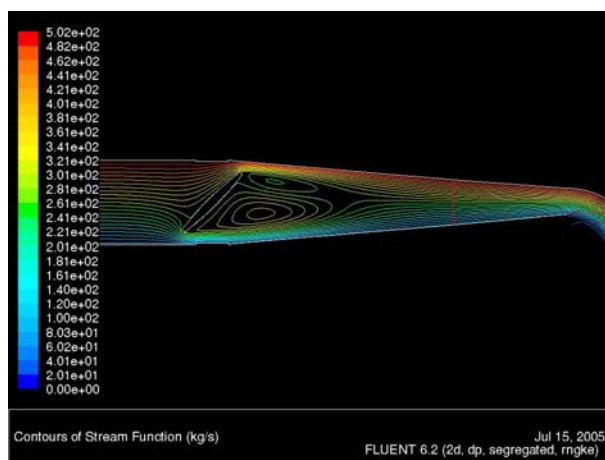

Figura 15: Caudal medido vs. Caudal calculado.



Figura 16: Presiones a la entrada del inyector.

Este patrón de disminución vuelve a repetirse en los perfiles de velocidades a la entrada del inyector, donde, para aperturas desde el 100% hasta el 50%, los perfiles son similares, decreciendo en magnitud en forma gradual como se observa en la Figura 17. A partir de este porcentaje la disminución de las velocidades se produce en forma rápida.

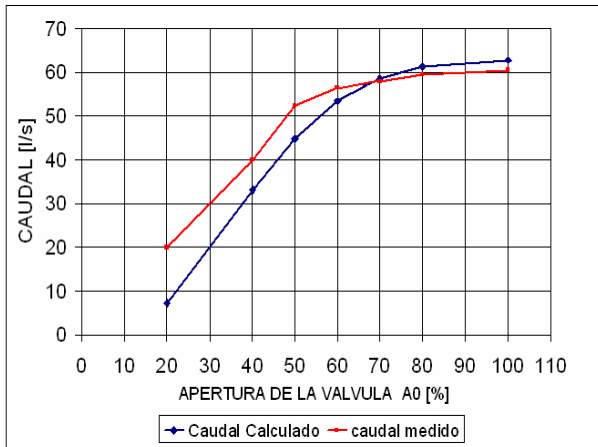
Desde el punto de vista de los esfuerzos intervinientes en la regulación, la utilización de la válvula mariposa presenta torques elevados para pequeñas valores de apertura A_0 , disminuyendo considerablemente a medida que se acerca a la apertura total. En la Figura 18 se han representado los valores de momento en el eje de la válvula para las diferentes aperturas de ésta.

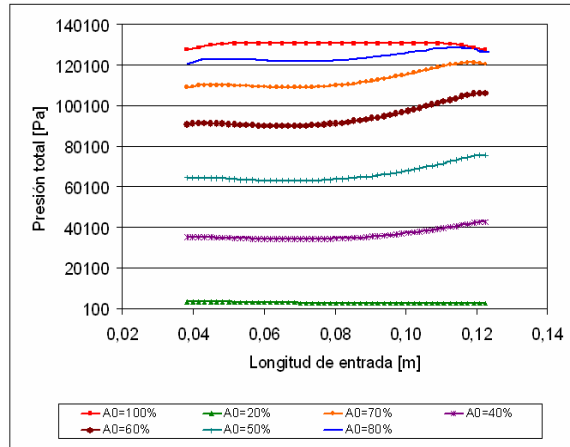

Figura 17: Perfiles de velocidad a la ent. del inyector.



Figura 18: Torque en eje de la válvula (distintas aperturas)

4. INFLUENCIA DE LA VÁLVULA EN APERTURA TOTAL

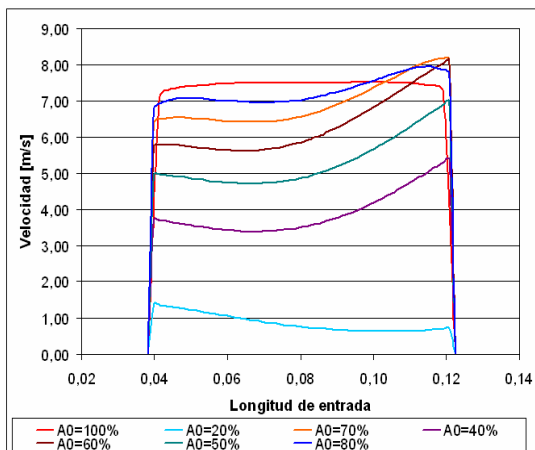
Otra de las comparaciones realizadas es el comportamiento de la turbina con válvula instalada y sin ella. Se pudo observar una disminución del rendimiento para una apertura del 100% del orden del 0.05 %. Como consecuencia de esto también se produce una disminución de la potencia, lo que se puede observar en las figuras 19 y 20.

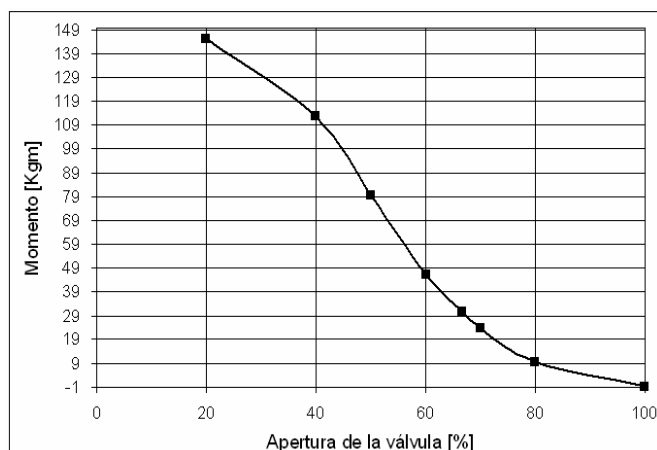

Figura 19: Comparación de rendimientos – $A_0=100\%$



Figura 19: Comparación de potencias – $A_0=100\%$.

5. CONCLUSIONES

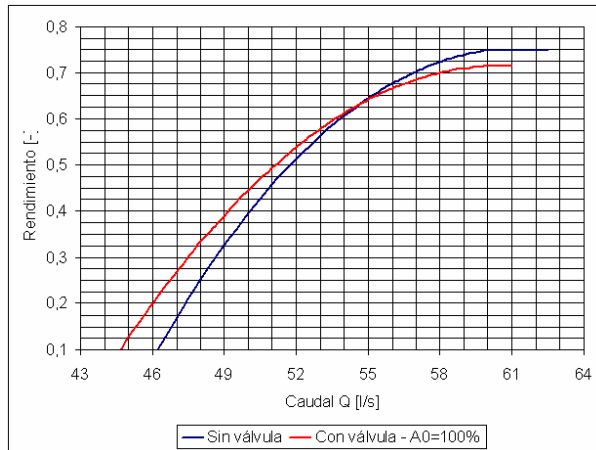
A lo largo de este trabajo, se ha analizado el comportamiento de una válvula mariposa como elemento regulador del caudal en una turbina de flujo transversal o Michell-Banki.

Se ha podido constatar que la regulación realizada mediante dicha válvula tiene un comportamiento aceptable para aperturas superiores al 50 %. Para estas aperturas, el flujo dentro de la turbina no es perturbado en gran medida, con lo que los rendimientos y las potencias correspondientes no se ven afectados de manera significativa. De las simulaciones numéricas surge que el flujo se estabiliza después de la válvula, en la transición que une la tubería con el inyector. Los resultados numéricos arrojan, a la entrada del inyector, un perfil de velocidades y un perfil de presiones acorde con un funcionamiento normal esperado en este tipo de máquinas.

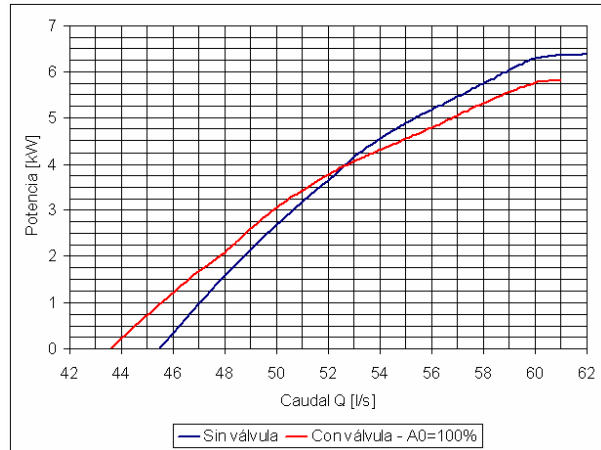
A partir del 50% de apertura, y para aperturas menores se evidencia un marcado descenso del rendimiento y consecuentemente una reducción de la potencia. Todo esto es acompañado por una inestabilidad en el funcionamiento de la turbina, lo que se pudo constatar en el banco de ensayos.

Es significativo comprobar que hasta un 50% de la apertura de la válvula, la velocidad de rotación de la máquina se mantiene bastante estable en valores próximos a los de diseño, para luego caer bruscamente, cuando se reduce la apertura de ésta.

Como conclusión del mismo se puede mencionar que el comportamiento de esta válvula utilizada como regulación primaria de caudal en una turbina de flujo transversal, es bastante aceptable y que, dada la gama de potencias de aplicación en el rango de las pico turbinas, se puede inferir que si la misma es acoplada en un punto del circuito que permita una buena readecuación de las líneas de corriente al ingreso del inyector, prácticamente no tendrá influencia en el rendimiento global de la turbina. Esta conclusión nos lleva a decir, que para una "regulación gruesa o primaria" del caudal, es factible utilizar válvulas mariposas de características standard y muy accesibles en el mercado.

6. NOTAS FINALES

Este trabajo es parte de una línea investigativa sobre regulación de pequeñas turbinas hidráulicas que se desarrolla dentro de un proyecto de investigación sobre Energías Renovables: Análisis De Pequeñas Turbomáquinas Hidráulicas Y Sistemas Complementarios, que lleva adelante el Laboratorio de Máquinas Hidráulicas de la Universidad Nacional del Comahue en conjunto con la Universidad Nacional de Misiones.

7. REFERENCIAS

- [1] Arter A. Widmer R. Nakarmi K., *The T3M Cross Flow Turbine*, Swiss Centre for Development Cooperation in Technology and Management (SKAT), 1993.

- [2] Marchegiani A., Audisio O., *X Encuentro Latinoamericano y del Caribe sobre Pequeños Aprovechamientos Hidroenergéticos (X ELPAH), Diseño, Construcción Y Ensayo de una Turbina de Flujo Transversal para Generación Eléctrica en Sitios Aislados, 037, pp.254-259, Poços De Caldas. Brasil, Mayo de 2003.*